

PS FORMA 600

Macchina formatrice di taralli

PRODUCTION
MACHINE

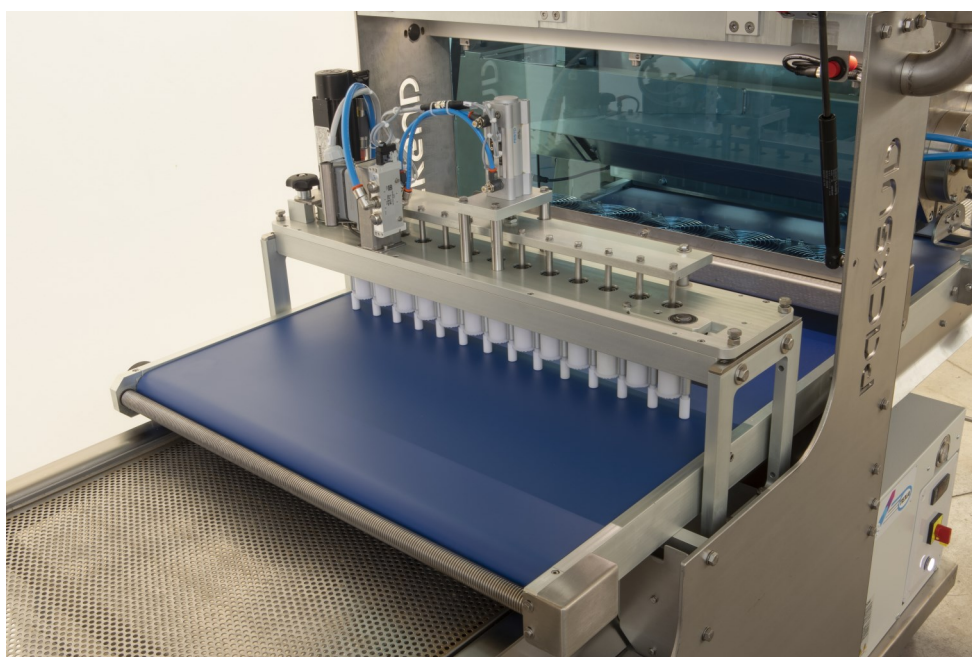

TARALLI

GRISSINI



APPLICAZIONI

CARATTERISTICHE STD

La macchina formatrice PS FORMA 600 è realizzata per raggiungere i più elevati standard di efficienza, rendendola adatta alla produzione di taralli e grissini di varie forme e gusti.

È una macchina ad azionamento elettronico, compatta e con struttura in acciaio inossidabile, con cambio formato rapido e semplice e manutenzione ridotta.

PS FORMA 600 offre un'elevata velocità di produzione, con un'altezza di lavoro ergonomica, e può essere integrata in linee di produzione taralli totalmente automatizzate.



Nastro caricamento impasto

Unità di raffreddamento

Ventole

Attrezzo taglierina per grissini

Pannello operatore

ALTRE CARATTERISTICHE

- Modifica del trasporto teglie per teglie da 400x600mm
- Nastri caricamento impasto automatici
- Attrezzo formatore e trafila addizionale
- Sistema di integramento teglie automatico
- Rullo di scarico motorizzato
- Prolunga teglie
- Conformità Industria 4.0
- Integrazione con diverse linee automatizzate di produzione taralli

LAYOUT

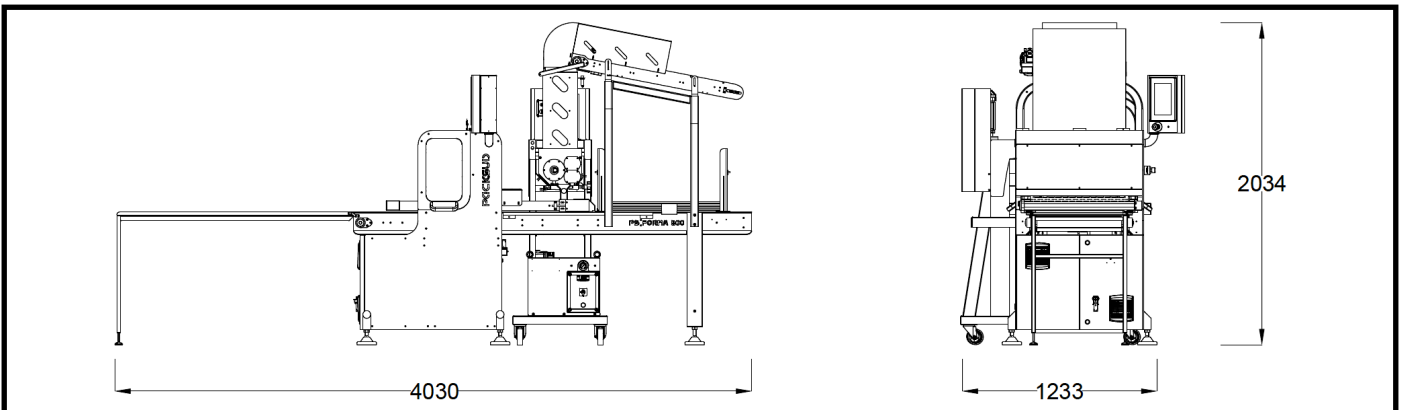

PESO TOTALE	POTENZA NECESSARIA	CONSUMO D'ARIA
500 KG	380 V - 50 Hz 6 kW	0,3 NL/ciclo

CARATTERISTICHE TECNICHE

MATERIALI MACCHINA	Struttura in acciaio inossidabile e alluminio, con coperture di sicurezza in plastica trasparente
PIATTAFORMA ELETTRONICA	ALLEN BRADLEY

DIMENSIONI DI LAVORO	LUNGHEZZA MACCHINA	LARGHEZZA MACCHINA	ALTEZZA MACCHINA	VELOCITA' DI PRODUZIONE
Teglie da 800x600mm o 400x600mm	2500 mm (+1500mm di opzionale prolunga teglie)	1230 mm	2100 mm	Media di 150 kg/h



Pack Sud s.r.l.

Sede Legale: Via Selice Provinciale, 17/A - 40026 Imola (BO) Italy
 Sede Operativa: S.P. Terlizzi - Mariotto, Contrada Pozzo dello Russo -
 70038 Terlizzi (BA) Italy
 Tel. +39 080 3628031
 info@packsud.it - www.packsud.it